

f.u.n.k.e ATR833 Adaptador BLE Bluetooth

SkyDemon (SD) EXPERIMENTAL

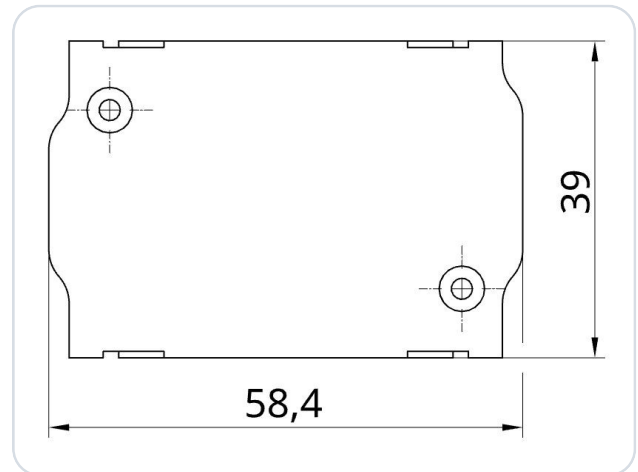

Adaptador Bluetooth Low Energy (BLE) para um transceptor VHF f.u.n.k.e ATR833 (rádio aeronáutico). O adaptador foi desenvolvido como interface para um f.u.n.k.e ATR833 com o software de navegação SkyDemon (SD). Implementa a transferência de dados entre o software de navegação (SD) e o hardware do rádio (BLE ↔ RS-232). O adaptador simplesmente se conecta ao rádio.

Não é necessária alimentação adicional. O adaptador é alimentado através do rádio. Um fusível de reposição automática está integrado na caixa. A alimentação é protegida contra polaridade inversa e à prova de curto-circuito.

Nenhum trabalho elétrico adicional necessário!

IMPORTANTE

Este é um protótipo exclusivamente para uso experimental!

1 Configuração do rádio

IMPORTANTE

São suportados ATR833-S, ATR833-A e ATR833-II-OLED a partir do software SW 5.8. As versões mais antigas (≤ 5.7) não são compatíveis. Primeiro número de série suportado: 40131610 (2010). Dica: os dois últimos dígitos do número de série = ano de produção.

Nenhuma configuração adicional é necessária no rádio.

2 Atribuição de pinos do conector

Este é um extrato do manual de instalação f.u.n.k.e:



Figura 1 · Versão antiga (ATR833)



Figura 2 · Nova versão (ATR833-II)

D-SUB 25-Pin · Atribuição de pinos em detalhe

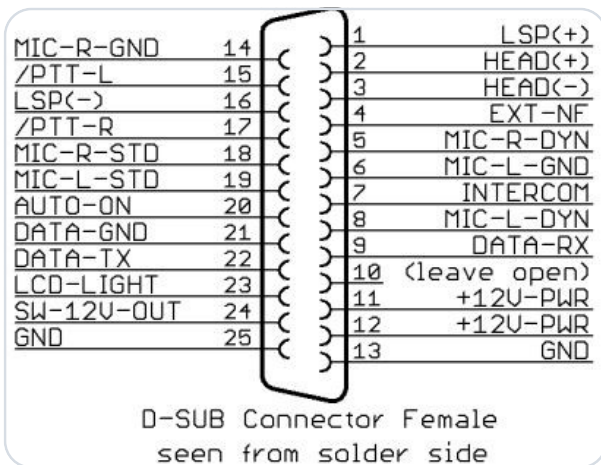
Conector fêmea D-SUB de 25 pinos, lado de solda. Atribuição completa de acordo com o manual da f.u.n.k.e.

PIN	NOME	FUNÇÃO
1	LSP (+)	Output external Loudspeaker Positive
2	HEAD-0 (+)	Output Headset-Speaker Positive
3	GND (HEAD-0)	Output Headset-Speaker Negative
4	EXT-NF	Input external Audio-Signal
5	MIC R DYN	Input Microphone Right Dynamic
6	MIC L GND	Input Microphone Left Ground
7	INTERCOM SWITCH	Intercom Activation Switch (connect to ground for Intercom activation)
8	MIC L DYN	Input Microphone Left Dynamic
9	DATA-RX	RS232 Receive (for Remote Control)
10	do not connect	O pino 10 é utilizado pelos adaptadores para a identificação do dispositivo
11	+14 / +28V-PWR	Input Power Supply +12V
12	+14 / +28V-PWR	Input Power Supply +12V
13	BATT (-)	Ground Side of Power Supply
14	MIC R GND	Input Microphone Right Ground
15	PTT-0	Push-to-Talk 0 (connect to ground for transmitting)
16	LSP (-)	Output external Loudspeaker Negative (Not identical to ground!)
17	PTT-1	Push-to-Talk 1 (connect to ground for transmitting)
18	MIC R STD	Input Microphone Right (Headset 1)
19	MIC L STD	Input Microphone Left (Headset 0)
20	HEAD 1 (+)	Output 1 Headset-Speaker Positive
21	GND (HEAD 1)	Output 1 Headset-Speaker Negative
22	DATA-TX	RS232 TX (for Remote Control)
23	N/A	do not connect
24	+5VDC OUT	5VDC Power Supply for Remote Control
25	BATT (-)	Ground Side of Power Supply

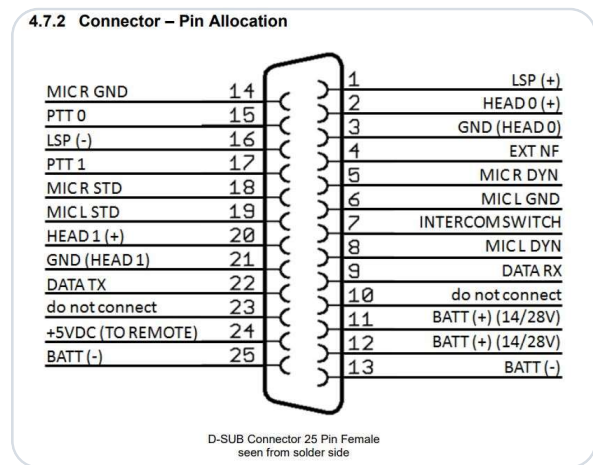
Fonte: manual da f.u.n.k.e.

3 Configuração no SkyDemon

IMPORTANTE

Não emparelhe o SD-Link nas definições de Bluetooth

O adaptador SD-Link é um dispositivo Bluetooth Low Energy (BLE). Os dispositivos BLE não são emparelhados através das definições de Bluetooth do tablet ou do telefone como os dispositivos Bluetooth normais, p. ex. headsets ou altifalantes.

Por isso, não abra as definições de Bluetooth do iOS, Android ou Windows para procurar ou emparelhar o SD-Link aí.

A ligação ao SD-Link é configurada exclusivamente na própria aplicação de navegação, p. ex. no SkyDemon, Sky-Map, VFRnav, EasyVFR ou noutra aplicação suportada. Um emparelhamento prévio ao nível do sistema operativo não é necessário e pode até impedir a ligação.

Os dispositivos Bluetooth normais, como headsets, intercomunicadores ou altifalantes, podem continuar a ser utilizados em paralelo. Estes são emparelhados como habitualmente através do sistema operativo. O SD-Link, pelo contrário, é gerido diretamente pela aplicação de navegação.

Se o SD-Link já tiver sido emparelhado nas definições de Bluetooth: Remova o SD-Link completamente da lista de dispositivos Bluetooth do seu tablet ou telefone. Em seguida, não o emparelhe novamente através do sistema operativo, mas configure-o de novo exclusivamente dentro da aplicação de navegação.

REGRA

Não emparelhar o SD-Link no sistema operativo.

Configurar o SD-Link sempre diretamente na aplicação de navegação.

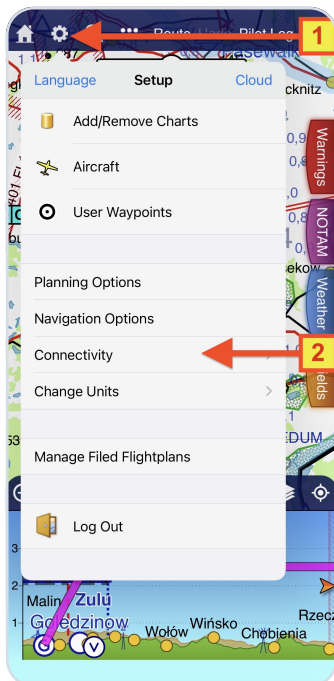

- 1 Abra o menu de configuração através do ícone de engrenagem.
- 2 Selecione **Connectivity** na configuração.

- ③ Em Connectivity → Seleccione Add Bluetooth Device.

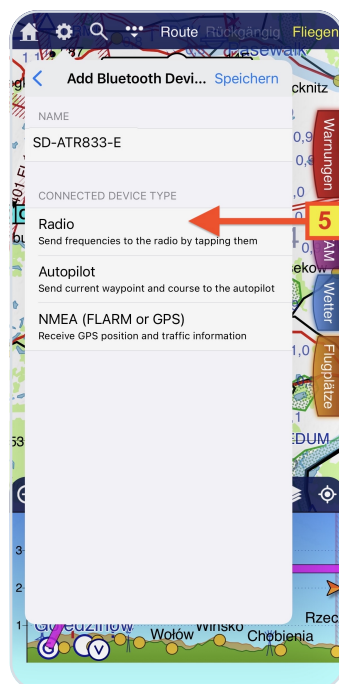
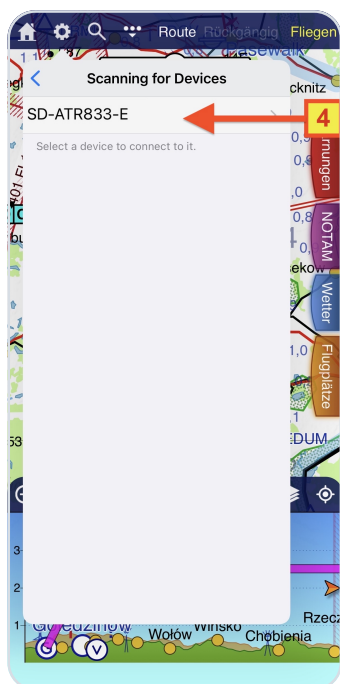
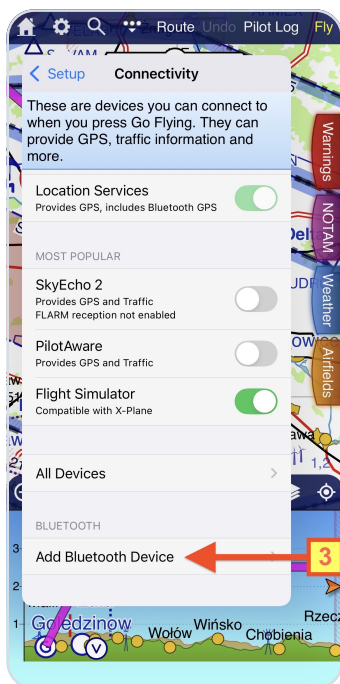

- ④ Aguarde até que a pesquisa de dispositivos BLE seja concluída (isso pode levar um momento). Em seguida, seleccione a entrada **SD-ATR833-E**
- ⑤ Seleccione o tipo de dispositivo **Radio**.

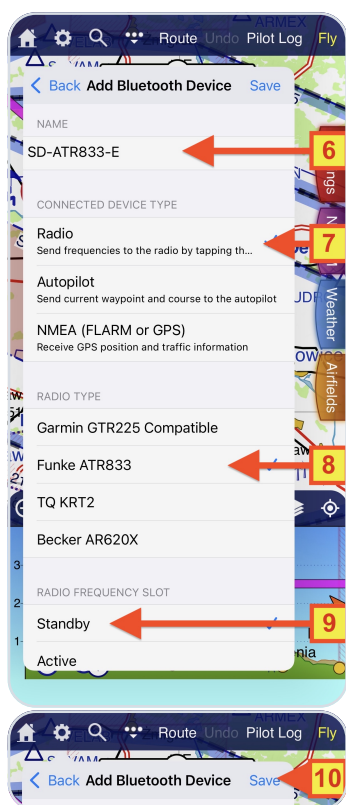

- ⑥ O nome do adaptador pode ser personalizado conforme desejado.
- ⑦ O tipo de dispositivo **Radio** deve ser selecionado.
- ⑧ Selecione o tipo de rádio **Funke ATR833**.
- ⑨ Selecione se a frequência de espera ou ativa deve ser definida.
- ⑩ **Salve as configurações com Salvar** - o adaptador está agora pronto para uso.

4 Contato

Para problemas, questões, sugestões ou feedback positivo, por favor entre em contato:

LayCom Vision GmbH – SD-Link

Michael Hoffmann

Chausseestr. 46
D-15518 Rauen, Germany

E-Mail info@sdlink.de

Telefone [+49 3361 710253](tel:+493361710253)

Web www.sdlink.de



Dimensões

