

## f.u.n.k.e ATR833 – angled Adapter BLE Bluetooth (gewinkelt)

### VFRnav EXPERIMENTAL

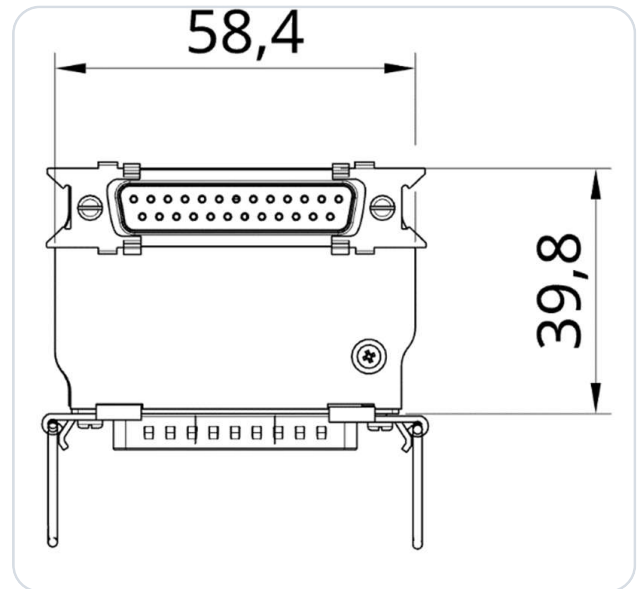

Gewinkelte Version des Bluetooth Low Energy Adapter (BLE) für ein f.u.n.k.e ATR833 VHF-Transceiver (Flugfunk Radio), für Montagen mit wenig Raum hinter dem Funkgerät, kompatibel mit ATR833, ATR833S, ATR833A, ATR833-II, ATR833A-II.

Der Adapter wurde als Interface eines ATR833 zur Navigationssoftware VFRnav entwickelt. Er realisiert die Umsetzung der Datentransfers zwischen der Navigationssoftware und der Hardware des Funkgerätes (BLE ↔ RS-232). Der Adapter wird einfach zwischen die D-Sub 9pol Steckverbinder gesteckt. Es ist keine weitere Stromversorgung aus dem Boardspannungsnetz notwendig.

**Keine weiteren mechanischen Arbeiten notwendig!**

#### WICHTIG

Das ist ein Prototyp für eine ausschließlich experimentelle Nutzung!!!

# 1 Konfiguration des Funkgeräts

## WICHTIG

Unterstützt werden ATR833-S, ATR833-A, ATR833-II-OLED ab Software SW 5.8. Ältere Versionen ( $\leq 5.7$ ) sind nicht kompatibel. Erste unterstützte Seriennummer: 40131610 (2010). Tipp: Die letzten zwei Ziffern der Seriennummer = Produktionsjahr.

Es muss keine weitere Konfiguration am Funkgerät erfolgen.

# 2 Belegung Steckverbinder

Das ist ein Auszug aus dem Installations-Manual von f.u.n.k.e:



Abbildung 1 · Alte Version (ATR833)



Abbildung 2 · Neue Version (ATR833-II)

## D-SUB 25-Pin · Belegung im Detail

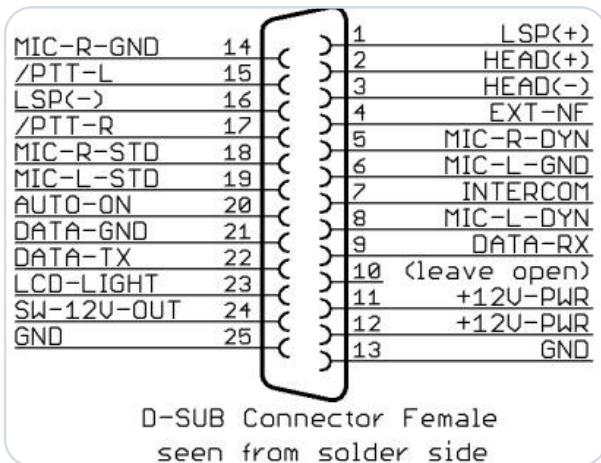
D-SUB 25-Pin Buchse, Lötseite. Vollständige Belegung gemäß f.u.n.k.e-Manual.

PIN	NAME	FUNKTION
1	LSP (+)	Output external Loudspeaker Positive
2	HEAD-0 (+)	Output Headset-Speaker Positive
3	GND (HEAD-0)	Output Headset-Speaker Negative
4	EXT-NF	Input external Audio-Signal
5	MIC R DYN	Input Microphone Right Dynamic
6	MIC L GND	Input Microphone Left Ground
7	INTERCOM SWITCH	Intercom Activation Switch (connect to ground for Intercom activation)
8	MIC L DYN	Input Microphone Left Dynamic
9	DATA-RX	RS232 Receive (for Remote Control)
10	do not connect	Wird von Adaptern zur Geräte-Identifikation genutzt
11	+14 / +28V-PWR	Input Power Supply +12V
12	+14 / +28V-PWR	Input Power Supply +12V
13	BATT (-)	Ground Side of Power Supply
14	MIC R GND	Input Microphone Right Ground
15	PTT-0	Push-to-Talk 0 (connect to ground for transmitting)
16	LSP (-)	Output external Loudspeaker Negative (Not identical to ground!)
17	PTT-1	Push-to-Talk 1 (connect to ground for transmitting)
18	MIC R STD	Input Microphone Right (Headset 1)
19	MIC L STD	Input Microphone Left (Headset 0)
20	HEAD 1 (+)	Output 1 Headset-Speaker Positive
21	GND (HEAD 1)	Output 1 Headset-Speaker Negative
22	DATA-TX	RS232 TX (for Remote Control)
23	N/A	do not connect
24	+5VDC OUT	5VDC Power Supply for Remote Control
25	BATT (-)	Ground Side of Power Supply

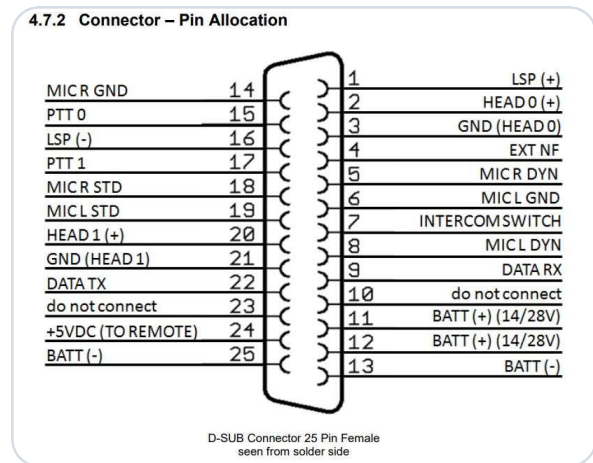
Quelle: f.u.n.k.e-Manual.

### 3 Produktvarianten

Die Orientierung des Steckers variiert je nach Funkgerätemodell. Achte daher darauf, in welche Richtung der Adapter abgewinkelt werden soll. Aus diesem Grund bieten wir die Produktvarianten **LINKS** und **RECHTS** an.

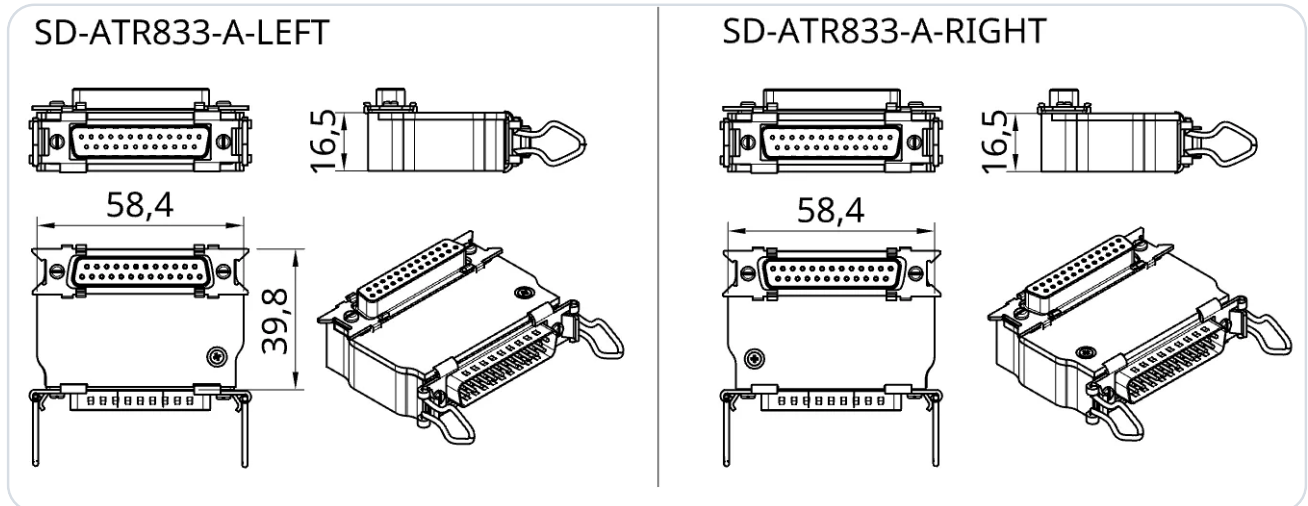

Hier eine Übersichtstabelle zur Orientierung:

FUNKGERÄT	GEWÜNSCHTE AUSRICHTUNG	BENÖTIGTER ADAPTER
ATR833-II-LCD/OLED	Zeigt nach unten	SD-ATR833-A-LEFT
ATR833-II-LCD/OLED	Zeigt nach oben	Montage blockiert – Antennenbuchse
ATR833A	Zeigt nach unten	SD-ATR833-A-RIGHT
ATR833A	Zeigt nach oben	SD-ATR833-A-LEFT
ATR833A-II-LCD/OLED	Zeigt nach unten	SD-ATR833-A-RIGHT
ATR833A-II-LCD/OLED	Zeigt nach oben	SD-ATR833-A-LEFT
ATR833S	Zeigt nach unten	SD-ATR833-A-LEFT
ATR833S	Zeigt nach oben	Montage blockiert – Antennenbuchse

#### HINWEIS

Wenn Du unsicher bist, welchen Adapter Du benötigst, sende uns gerne ein Bild der Rückseite des Funkgeräts oder die Modellnummer an [info@sdlink.de](mailto:info@sdlink.de).

## 4 Konfiguration in VFRnav

### WICHTIG

#### SD-Link nicht in den Bluetooth-Einstellungen koppeln

Der SD-Link-Adapter ist ein Bluetooth-Low-Energy-Gerät (BLE). BLE-Geräte werden nicht wie normale Bluetooth-Geräte, z. B. Headsets oder Lautsprecher, über die Bluetooth-Einstellungen des Tablets oder Telefons gekoppelt.

Bitte öffne daher nicht die Bluetooth-Einstellungen von iOS, Android oder Windows, um den SD-Link dort zu suchen oder zu koppeln.

Die Verbindung zum SD-Link wird ausschließlich direkt in der Navigationsapp eingerichtet, z. B. in Sky-Demon, Sky-Map, VFRnav, EasyVFR oder einer anderen unterstützten App. Eine vorherige Kopplung auf Ebene des Betriebssystems ist nicht erforderlich und kann die Verbindung sogar verhindern.

Normale Bluetooth-Geräte wie Headsets, Intercoms oder Lautsprecher können weiterhin parallel verwendet werden. Diese werden wie gewohnt über das Betriebssystem gekoppelt. Der SD-Link wird dagegen direkt von der Navigationsapp angesprochen.

**Falls der SD-Link bereits in den Bluetooth-Einstellungen gekoppelt wurde:** Entferne den SD-Link bitte vollständig aus der Bluetooth-Geräteliste Deines Tablets oder Telefons. Kopple ihn danach nicht erneut über das Betriebssystem, sondern richte ihn anschließend ausschließlich innerhalb der Navigationsapp neu ein.

### MERKSATZ

**SD-Link nicht im Betriebssystem koppeln.**

**SD-Link immer direkt in der Navigationsapp einrichten.**



- Bordspannung einschalten, Funkgerät einschalten.
- Bluetooth am Handy / Tablet anschalten.
- VFRNav starten.
  - ① Menü öffnen
  - ② Einstellungsmenü öffnen
  - ③ Unter Geräteverbindungen → Funkgerät
  - ④ Schnittstelle wählen

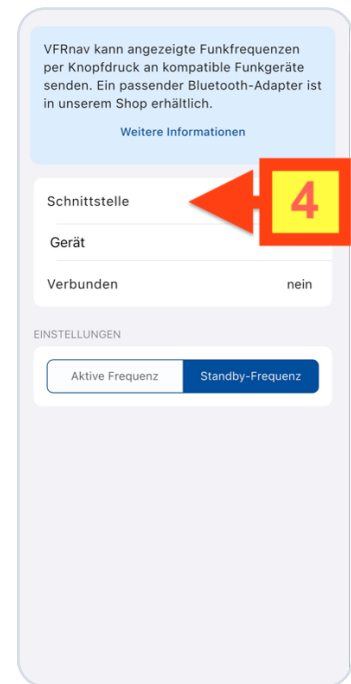
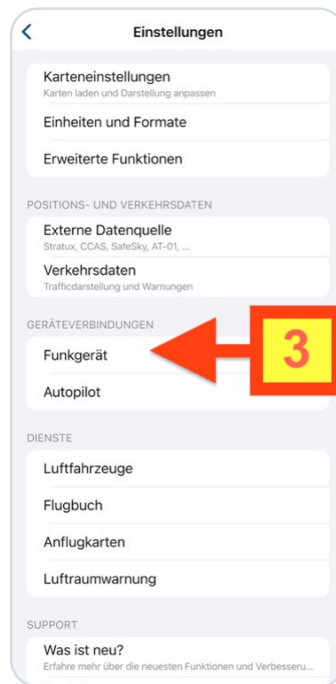
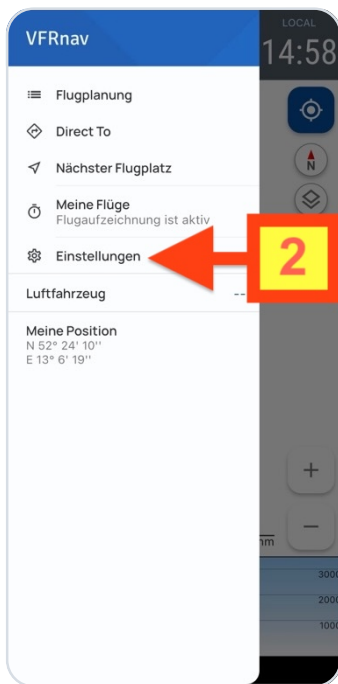

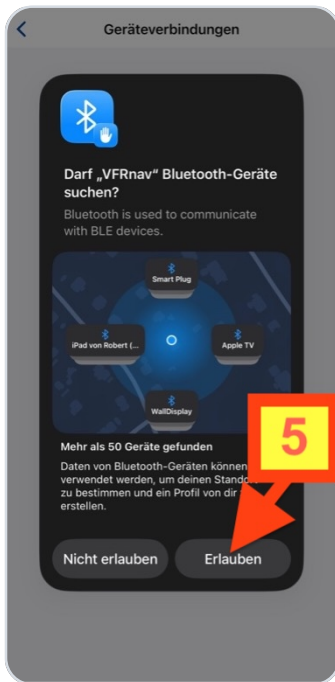

- ⑤ Ggf. Bluetooth freigeben
- ⑥ Den Namen des gefundenen Adapters auswählen: **SD-ATR833**
- ⑦ Falls das Protokoll nicht selbständig erkannt wurde bitte dieses unter „Gerät anpassen“.
- ⑧ In den Verbindungseinstellungen festlegen, ob die Frequenz sofort aktiv oder als Standby ins Funkgerät übertragen werden soll.

**WICHTIGER HINWEIS**

Prüfe unter „Verbunden: Dort sollte „ja“ stehen.

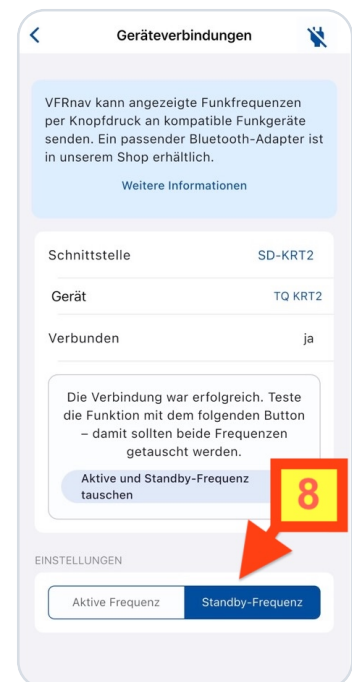
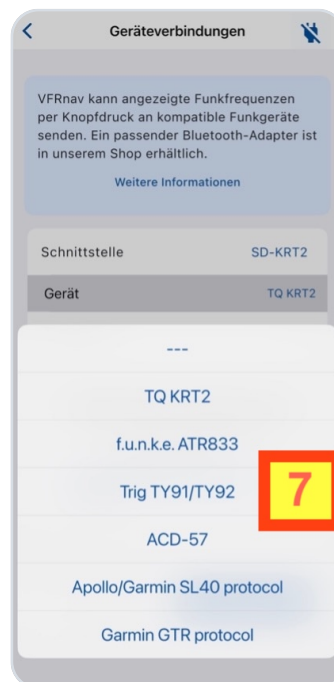
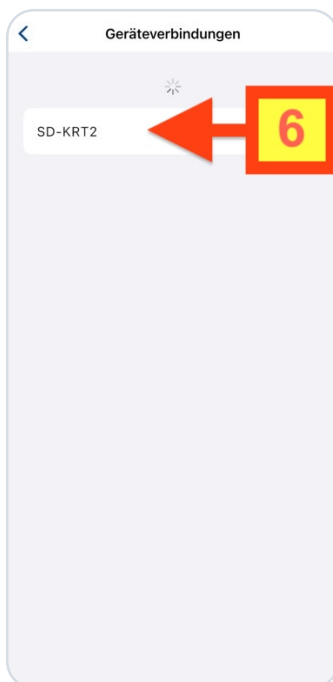

## 5 Kontakt

Bei Problemen, Fragen, Hinweisen oder auch bei positiven Rückmeldungen erreichst Du uns unter:

### LayCom Vision GmbH – SD-Link

Michael Hoffmann

Chausseestr. 46  
D-15518 Rauen, Germany

E-Mail [info@sdlink.de](mailto:info@sdlink.de)

Telefon **+49 3361 710253**

Web [www.sdlink.de](http://www.sdlink.de)

