

TQ KRT2 – angled Adapter BLE Bluetooth

SkyDemon (SD) EXPERIMENTAL

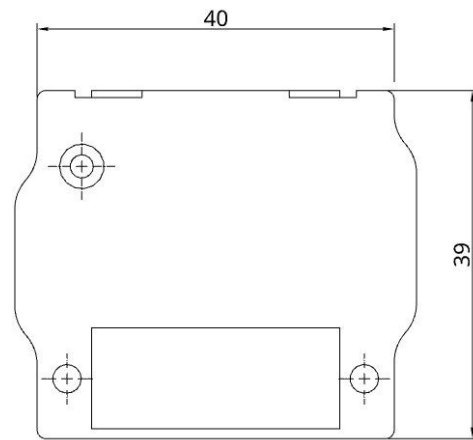

Gewinkelte Version des Bluetooth Low Energy Adapter (BLE) für einen TQ KRT2 VHF-Transceiver (Flugfunk Radio), für Montagen mit wenig Raum hinter dem Funkgerät, kompatibel mit KRT2-S, KRT2-F und KRT2-P.

Der Adapter wurde als Interface eines TQ KRT2 zur Navigationssoftware Skydemon (SD) entwickelt. Er realisiert die Umsetzung der Datentransfers zwischen der Navigationssoftware (SD) und der Hardware des Funkgerätes BLE <-> RS-232. Der Adapter wird einfach zwischen die existierende Verkabelung und das Radio gesteckt und hält dank des Conec Latch-Systems selbst am Gehäuse. Eine zusätzliche Spannungsversorgung ist nicht notwendig. Der Adapter kann mit 12 V und 24 V Boardspannung betrieben werden. Eine interne Mini-Fuse (125 mA) ist im Gehäuse integriert. Die Spannungsversorgung ist gegen Verpolung geschützt und kurzschlussfest.

Keine weiteren elektrischen oder mechanischen Arbeiten notwendig!

Bitte beachten: Das ist ein Prototyp für eine ausschließlich experimentelle Nutzung !!!

Angled version of the Bluetooth Low Energy adapter (BLE) for a TQ KRT2 VHF transceiver (aviation radio), for installations with little space behind the radio, compatible with KRT2-S, KRT2-F und KRT2-P.

The adapter was developed as an interface between a TQ KRT21 and the Skydemon (SD) navigation software. It implements the data transfer between the navigation software (SD) and the hardware of the radio device BLE <-> RS-232. The adapter is **simply plugged between the existing wiring and the radio** and holds itself on the housing thanks to the Conec Latch system.

An additional power supply is not necessary. The adapter can be operated with 12 V and 24 V board voltage. An internal mini-fuse (125 mA) is integrated in the housing. The power supply is protected against reverse polarity and short circuits.

No further electrical or mechanical work necessary!

Please note: This is a prototype for experimental use only!!!

1. Konfiguration des Funkgerätes

Es muss keine weitere Konfiguration am Funkgerät erfolgen.

2. Belegung Steckverbinder

Das ist ein Auszug aus dem Installations-Manual von TQ:

6.9.2 Connector Pin-Configuration

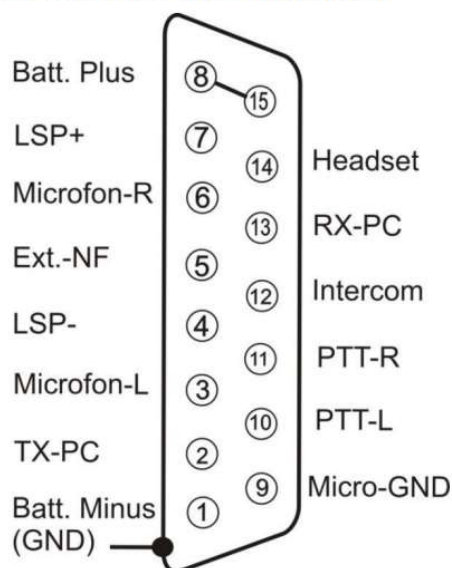

Figure 7: Connector pinout

← An Pin 13 stehen die V24-Daten für den Anschluss weiterer Geräte zur Verfügung ! (Multi-Drop)

An Pin 13 des abgehenden Steckers steht die V24-Daten für den Anschluss weiterer Geräte zur Verfügung (Multi-Drop). Man kann also mit dieser PnP-Lösung auch weitere Hardware steuern, sofern man das Signal am Pin 13 abgreift und mit eigener Verkabelung zum Autopiloten, AV-30 oder was noch so alles kommen mag, weiterleitet.

3. Produktvarianten

Eigenartiger Weise unterscheidet sich die Orientierung des Steckers am KRT2-S und KRT2-F.



Man muss also aufpassen in welche Richtung man "abwinkeln" möchte. Daher gibt es die Produktvarianten "LINKS" und "RECHTS".



Am KRT2-F zeigt des SD-KRT2-A-LEFT nach **oben**, der SD-KRT2-A-RIGHT nach **unten**.
Am KRT2-S zeigt der SD-KRT2-A-LEFT nach **unten**, der SD-KRT2-A-RIGHT nach **oben**.

4. Kontakt

Bei Problemen, Fragen, Hinweisen oder auch bei positiven Rückmeldungen, bitte Kontakt zu:

LayCom Vision GmbH - SD-Link

Michael Hoffmann

Chausseestr. 46

D-15518 Rauen

Germany

Email: info@sdlink.de

Phone: +49 3361 710253

